

DROGA POWIATOWA NR 1191 F

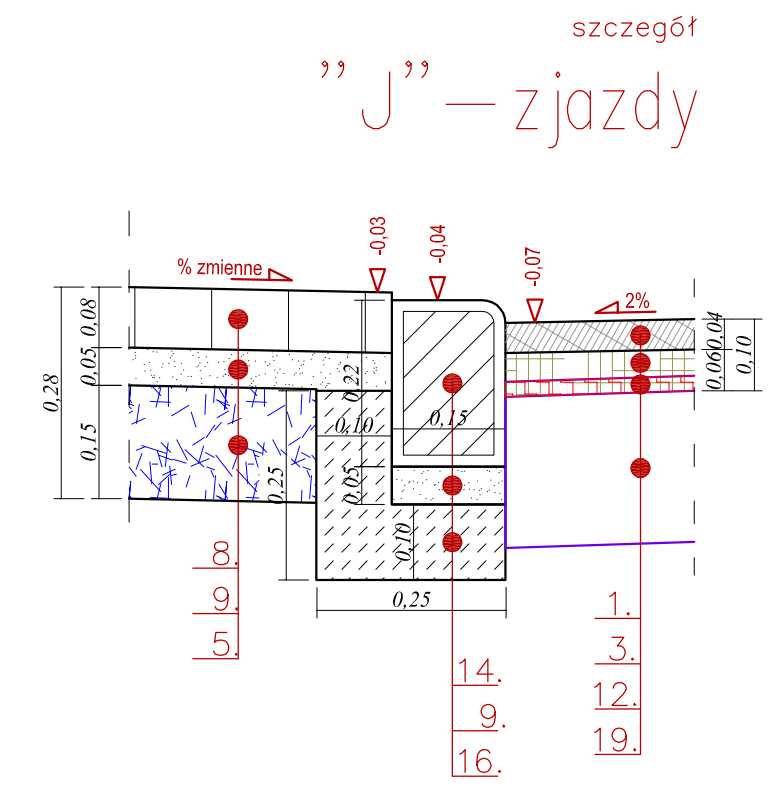
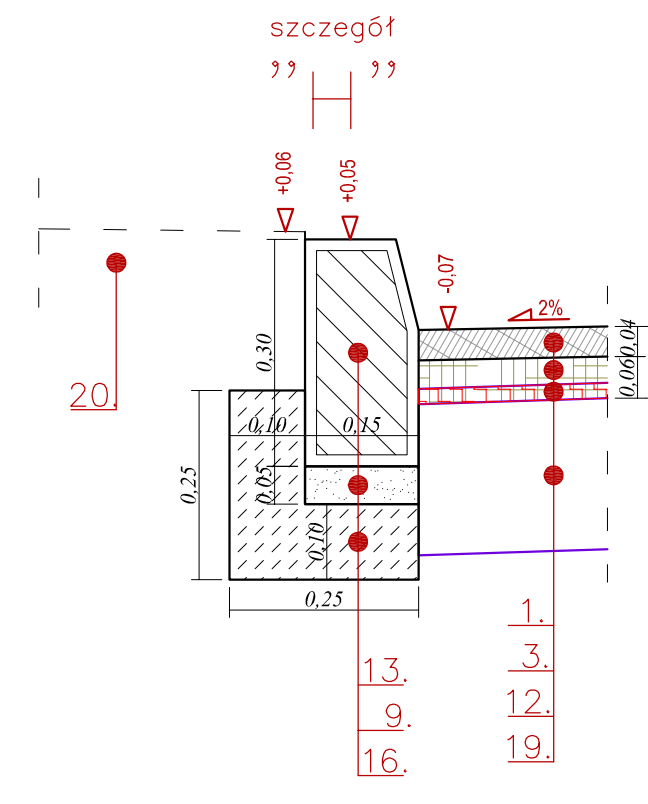
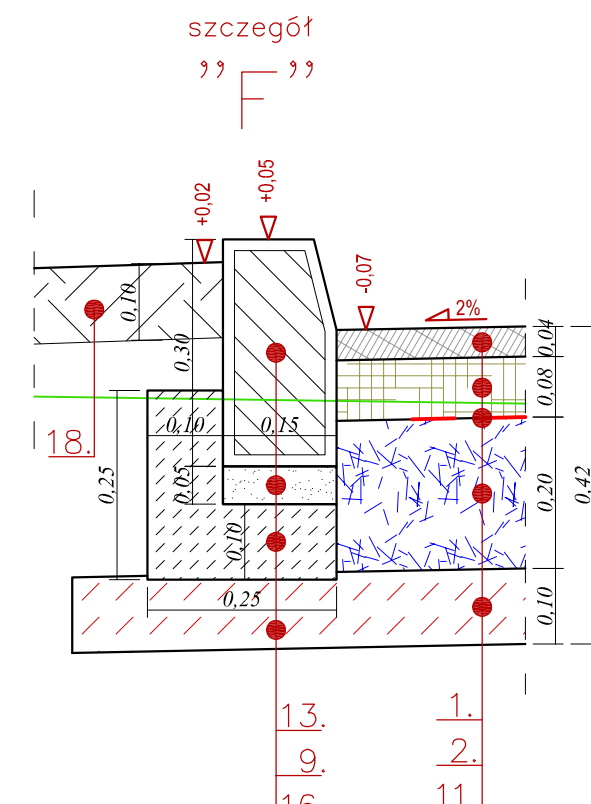
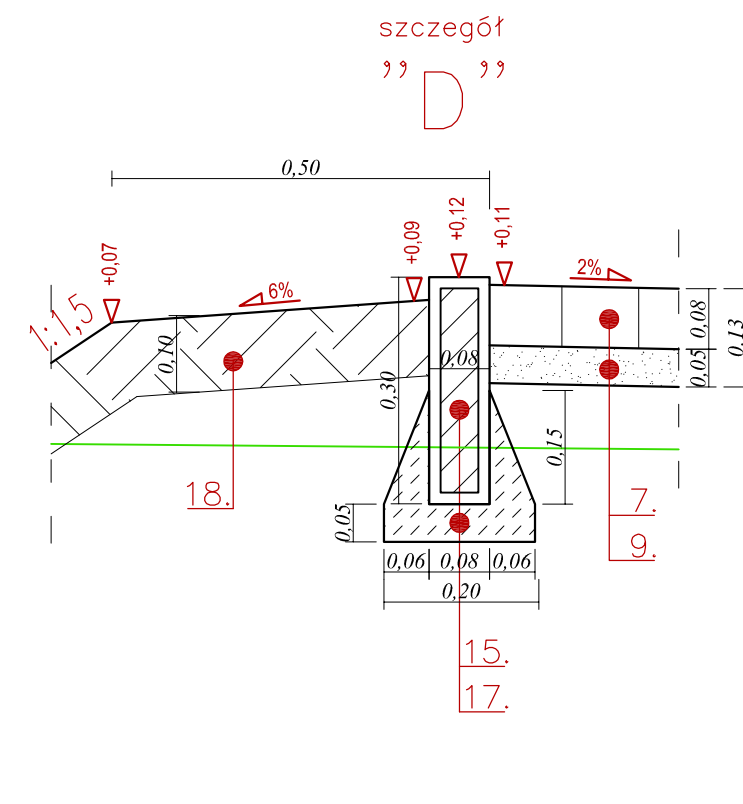
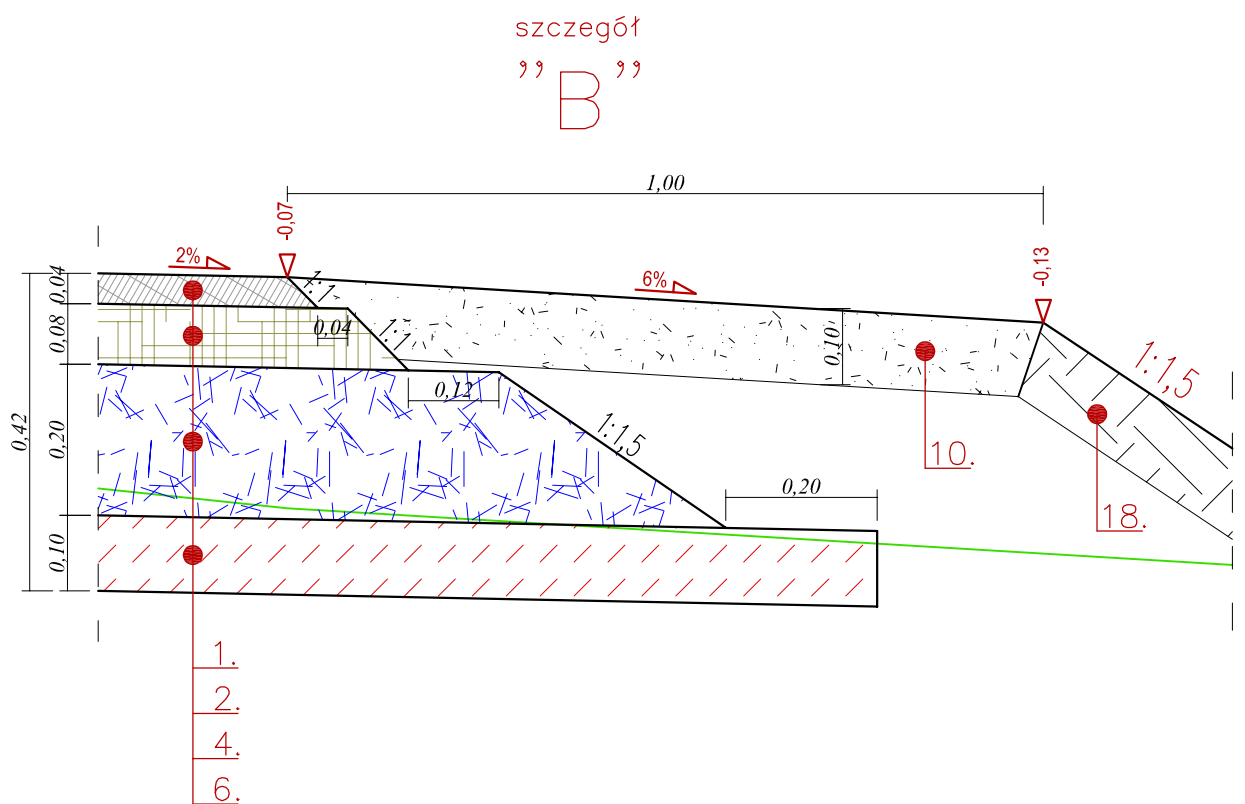
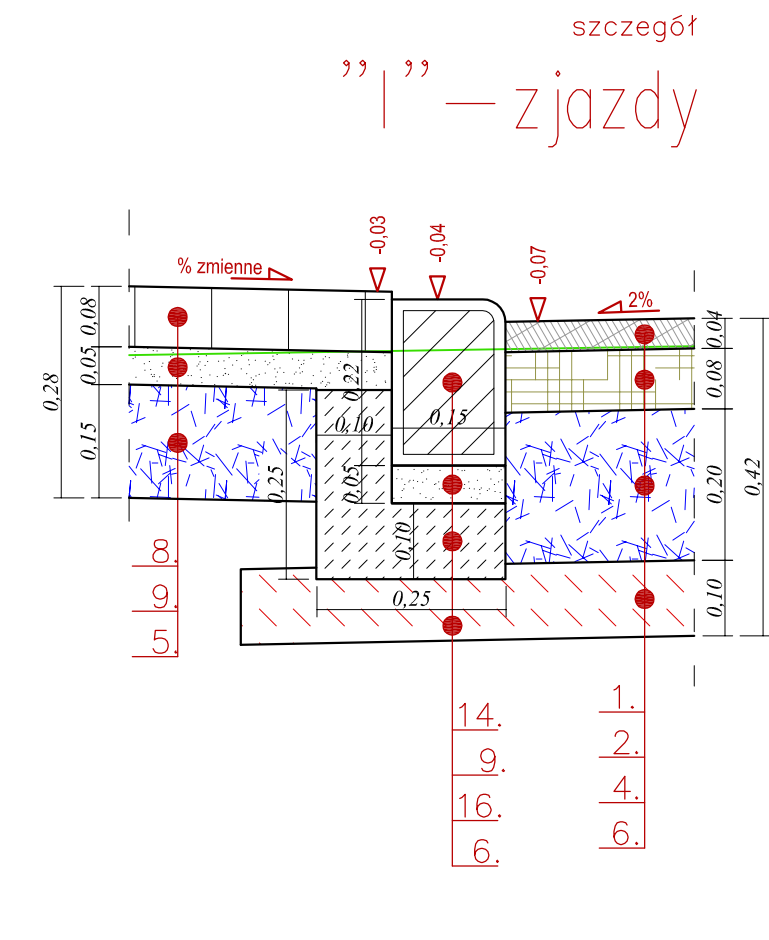
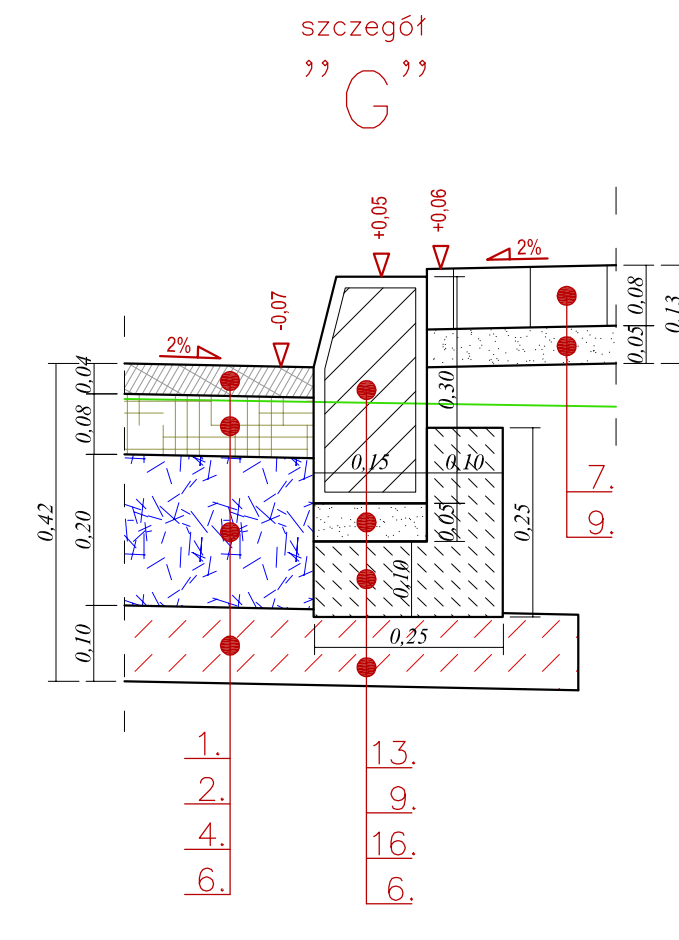
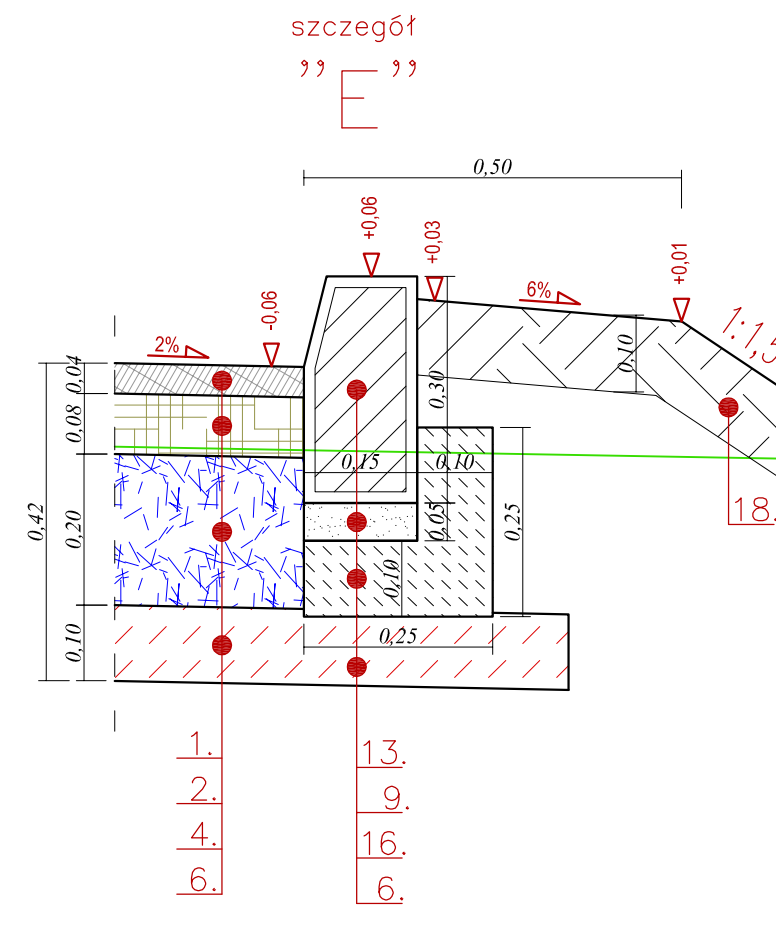
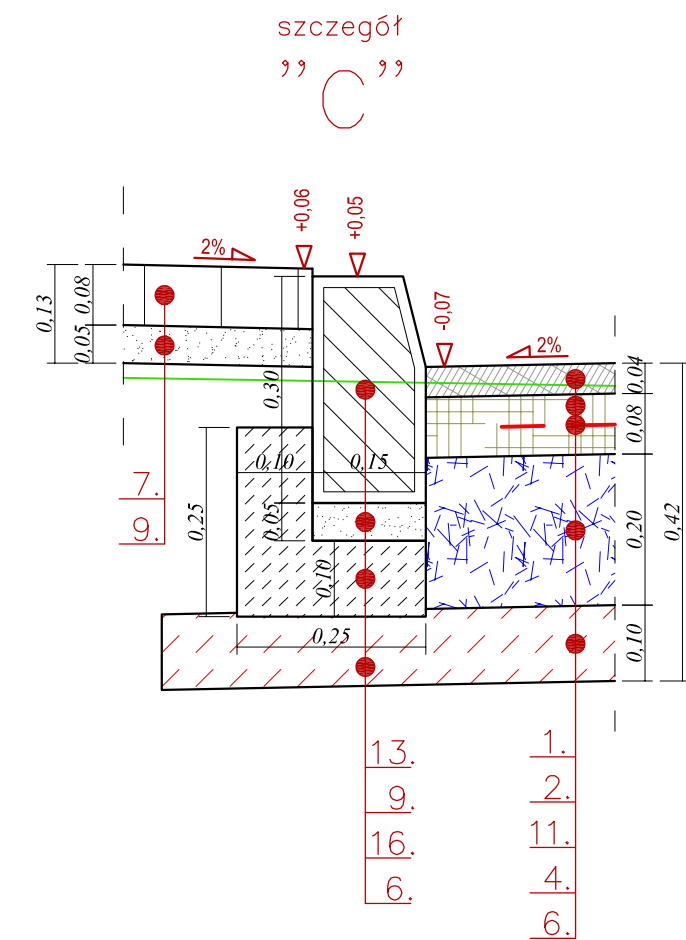
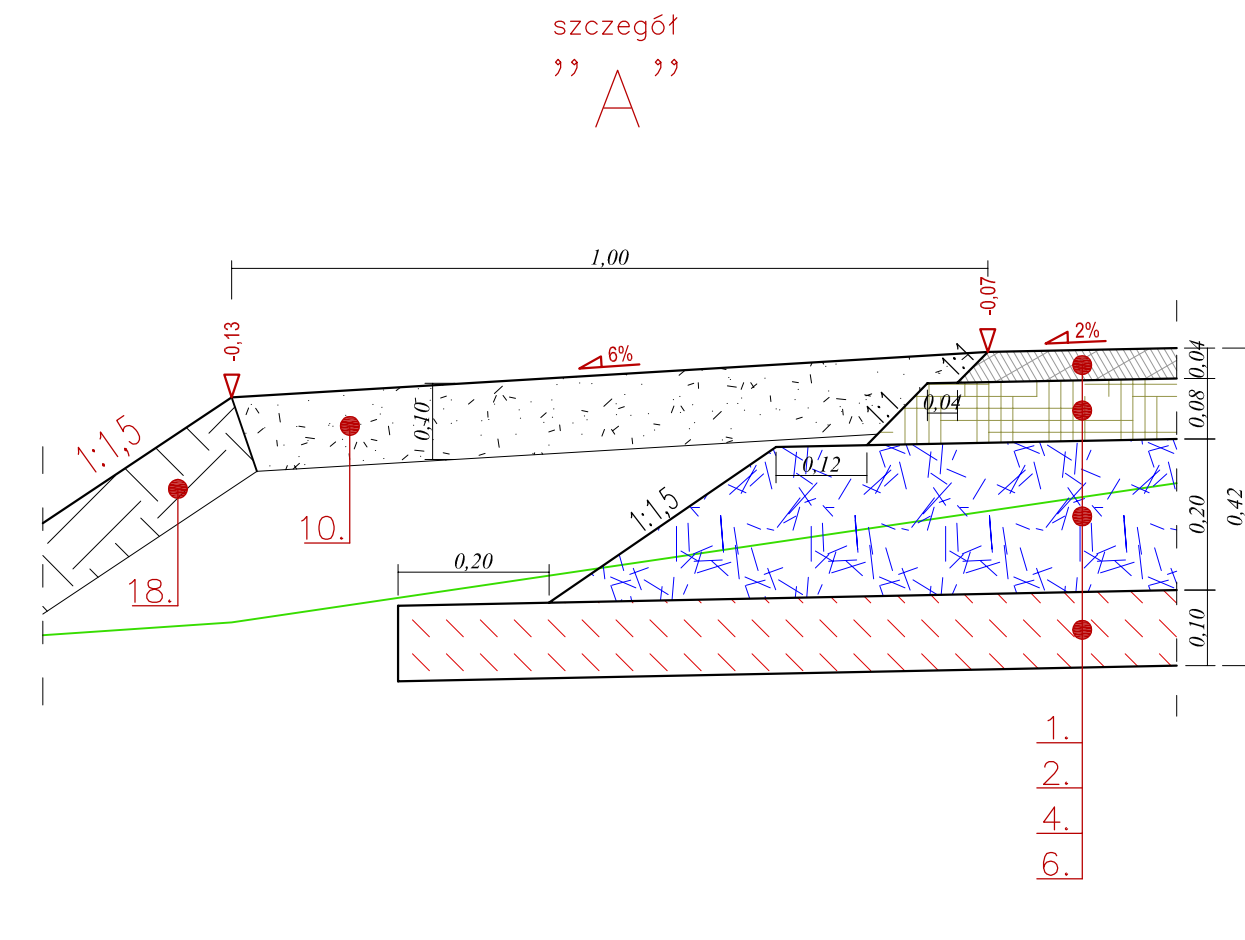

SZCZEGÓŁY KONSTRUKCYJNE skala 1:10

LEGENDA:

- warstwa ścierna z SMA 11, gr. 4 cm,
- warstwa wiążąca z betonu asfaltowego AC 16 W, gr. 8 cm,
- warstwa profilująco - wiążąca z betonu asfaltowego AC 16 W, śr. gr. 6 cm,
- podbudowa zasadnicza z kruszywa łamanego stabilizowanego mechanicznie 0/31,5 mm, gr. 20 cm,
- podbudowa zasadnicza z kruszywa łamanego stabilizowanego mechanicznie 0/31,5 mm, gr. 15 cm,
- grunt stabilizowany spoiwem hydraulicznym o Rm=1,5 MPa, gr. 10 cm,
- warstwa ścierna z betonowej kostki brukowej koloru szarego (chodniki), gr. 8 cm,
- warstwa ścierna z betonowej kostki brukowej koloru czerwonego (zjazdy), gr. 8 cm,
- podsyпка cementowo-piaskowa (1:4), gr. 5 cm,
- pobocze umocnione warstwą kruszywa łamanego 0/31,5 mm stabilizowanego mechanicznie gr. 10 cm,
- geosiatka z włóknami szklano-węglowymi o wytrzymałości 100 kN/m x 100 kN/m,
- frezowanie istniejącej konstrukcji jezdni drogi powiatowej na śr. gł. 2 cm,
- krawężnik betonowy stojący 15x30 cm na ławie betonowej,
- krawężnik betonowy najazdowy 15x22 cm na ławie betonowej,
- obrzeże betonowe 8x30 cm na ławie betonowej,
- ława betonowa pod krawężnik z betonu C 12/15 o wym. 10x10x25x25 cm,
- ława betonowa pod obrzeże betonowe z betonu C 12/15 o wym. 5x20+6x15 cm,
- warstwa humusu gr. 10 cm,
- istniejąca konstrukcja jezdni drogi powiatowej,
- istniejący chodnik.



65-034 Zielona Góra, ul.Boh. Westerplatte 11
 (0-68) 47 84 500, fax: (0-68) 47 84 502
 e-mail: promost@promost.zgora.pl
 NIP: 929-009-43-90

OBIEKT: PRZEBUDOWA
 DROGI POWIATOWEJ NR 1191 F
 W STARYM KRAMSKU, GMINA BABIMOST
 km 2+455,00 - km 4+570,27

RYSUNEK: SZCZEGÓŁY KONSTRUKCYJNE
 skala 1:10

	imię i nazwisko:	uprawnienia:	data i podpis:	nr rys.
PROJEKTANT:	mgr inż. Artur Kurpiel	upr. budowl. nr LBS/0067/PWOD/10 do proj. bez ogr. w specj. drogowej	09.2011 r.	6
SPRAWDZAJĄCY:	mgr inż. Mateusz Mokwiński	upr. budowl. nr LBS/0012/POOD/10 do proj. bez ogr. w specj. drogowej	09.2011 r.	
DATA:	WRZESIEŃ 2011 r.			